

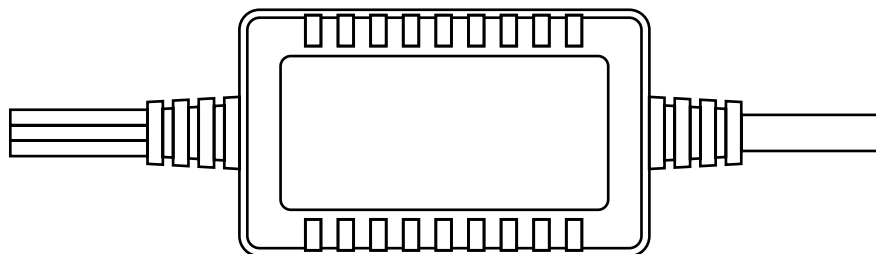

Hardwire kit

With ParkShield® support



EN – User manual

CS – Uživatelská příručka

DE – Benutzerhandbuch

SK – Používateľská príručka

PL – Instrukcja obsługi

HU – Felhasználói kézikönyv

SL – Navodila za uporabo

HR – Upute za upotrebu



Hardwire kit

With ParkShield® support

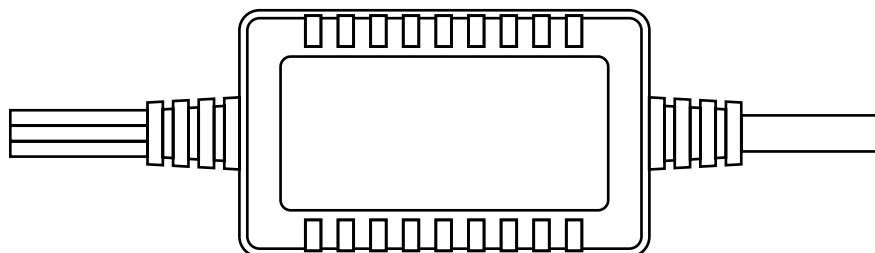

CONTENTS

1. BOX CONTENTS.....	2
2. MAIN FUNCTIONS.....	2
3. BASIC SETTINGS.....	3
4. INSTALLATION.....	4
5. SPECIFICATIONS.....	5

1. BOX CONTENTS

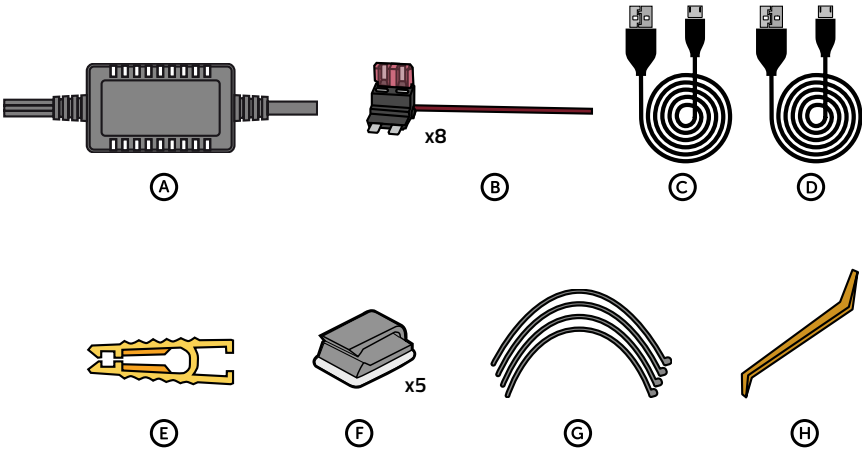

- (A) TrueCam Hardwire Kit
- (B) 8-piece fuse adapter
(2× low profile Mini, 2× Mini, 2× Micro and 2× Standard)
- (C) Micro USB 4m connection cable
- (D) Mini USB 4m connection cable
- (E) Fuse puller
- (F) Cable holder
- (G) Cable ties
- (H) Trim tool

2. MAIN FUNCTIONS

PARKSHIELD® SUPPORT

- The TrueCam Hardwire Kit supports the TrueCam ParkShield® advanced parking mode function, which is automatically activated when the ignition is switched off.
- The TrueCam Hardwire Kit is also compatible with most similar functions from other manufacturers (referred to in this text as automatic parking mode).

UNIVERSAL CONNECTION VIA USB-A

- › Thanks to the USB-A output, you can use any dashcam power cable.
- › For automatic parking mode to work properly, however, we recommend connecting the dashcam with the cable included in the TrueCam Hardwire Kit.

STABLE OUTPUT VOLTAGE

- › The TrueCam Hardwire Kit supplies a stable voltage of 5V.
- › It is compatible with both the 12V battery that common passenger cars have and vehicles with a 24V battery.

POWER-ON DELAY

- › Thanks to a 5-second delay, the TrueCam Hardwire Kit protects your dashcam from unnecessary restarts that can occur when the engine starts or shuts off.
- › The TrueCam Hardwire Kit also provides a 3-second delay for switching between driving mode and parking mode, which will help prevent accidental mode switching.

3. BASIC SETTINGS

PARKING ALARM

- › The TrueCam Hardwire Kit can send a signal to the dashcam when the ignition is turned off. This means the dashcam will automatically switch to parking mode when the ignition is turned off without the need to set manually. The parking signal can be set to NORMAL or REVERSE mode with a small slide switch.
 - In NORMAL mode, the TrueCam Hardwire Kit is compatible with all cameras that support ParkShield® and most cameras that support automatic parking mode.
 - REVERSE mode is designed for when your dashcam works in the exact opposite way (records in driving mode with the ignition off and records in parking mode with the ignition on). In this case, slide the PARKING MODE SWITCH to the second position.

CAR BATTERY PROTECTION

- › To protect the battery from discharging, the TrueCam Hardwire Kit switches off the dashcam if the car battery voltage drops below the value you select.
- › There are 4 options to choose from, which can be easily set by moving the switch to the selected position.
 - A. For car batteries with a voltage of 12V: 11.8V, 12.0V, 12.2V and 12.4V
 - B. For car batteries with a voltage of 24V: 23.6V, 24.0V, 24.4V and 24.8V

4. INSTALLATION

WHAT YOU WILL NEED

- › TrueCam Hardwire Kit
- › Set of tools
- › Multimeter
- › Dashcam
- › Fuse diagram for your vehicle

NOTE

- › We recommend that installation be performed by a professional technician. Improper installation can lead to a malfunction of the electrical system in the vehicle, or other complications or damage.
- › Check your vehicle's fuse diagram and hardwire kit wiring options.
- › The procedure outlined in the manual is general and varies from vehicle to vehicle.

Ⓐ If you are using a dashcam with automatic parking mode and want the camera to automatically switch between driving mode and parking mode:

- I. For correct grounding attach the BLACK cable to the vehicle's metal structure (preferably the ground bolt on the vehicle body).
- II. Connect the RED cable to a fuse that is constantly powered (usually a green 30 A fuse).
- III. Connect the YELLOW cable to a fuse that is powered only when the ignition is switched on (usually a blue 15 A fuse).
- IV. Connect the TrueCam Hardwire Kit to your dashcam with the power cord.

Ⓑ If you are using a dashcam with automatic parking mode and want the camera to operate in driving mode even after the ignition is switched off:

- I. For correct grounding attach the BLACK cable to the vehicle's metal structure (preferably the ground bolt on the vehicle body).
- II. Connect the RED and YELLOW cables to fuses that are constantly powered (usually a green 30 A fuse).
- III. Connect the TrueCam Hardwire Kit to your dashcam with the power cord.

Ⓒ If you are using a dashcam with automatic parking mode and want the camera to operate in driving mode and turn off when the ignition is turned off:

- I. For correct grounding attach the BLACK cable to the vehicle's metal structure, (preferably the ground bolt on the vehicle body).
- II. Connect the RED and YELLOW cables to fuses that they are powered only when the ignition is switched on (usually a blue 15A fuse).
- III. Connect the TrueCam Hardwire Kit to your dashcam with the power cord.
- IV. Turn off automatic parking mode in the dashcam settings.

Ⓓ If you are using a dashcam without automatic parking mode and want to use the True-Cam Hardwire Kit as a standard hardwire kit:

- I. Attach the BLACK cable to the vehicle's metal structure.
- II. You do not need to connect the YELLOW (ACC) cable or you can combine it with the RED cable.
- III. Connect the TrueCam Hardwire Kit to your dashcam with the power cord.

5. SPECIFICATIONS

Input	Battery / Ground / ACC
Input voltage	12/24 V (auto detecting)
Input current	2 A
Output	USB-A 10 cm
Output voltage	5 V
Output current	max. 2 A
Output power	max. 10 W
Protection	Overload, overvoltage, overheating, low battery, short circuit

Please visit truecam.com/downloads for the latest instructions.



Hardwire kit

S podporou funkce ParkShield®

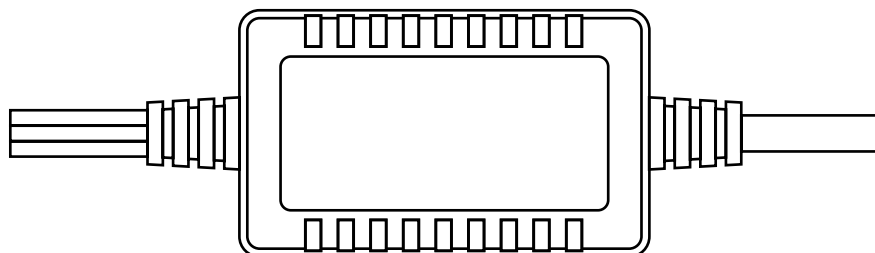

OBSAH

1. OBSAH BALENÍ.....	2
2. HLAVNÍ FUNKCE	2
3. ZÁKLADNÍ NASTAVENÍ.....	3
4. INSTALACE	3
5. SPECIFIKACE.....	4

1. OBSAH BALENÍ

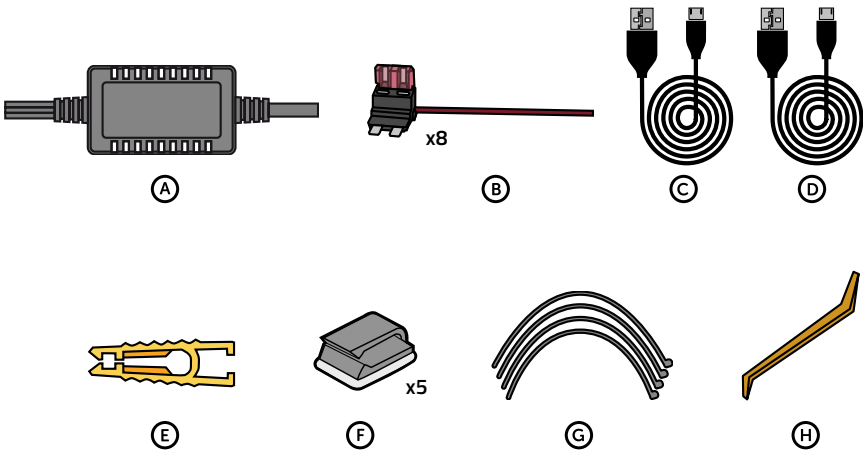

- | | |
|--|----------------------------------|
| (A) TrueCam Hardwire kit | (E) Svorka na vytáhnutí pojistek |
| (B) Adaptér na pojistky 8 kusů
(low profile Mini 2×, Mini 2×, Micro2 2×
a Standard 2×) | (F) Držák kabelů |
| (C) Micro USB 4m propojovací kabel | (G) Stahovací pásky |
| (D) Mini USB 4m propojovací kabel | (H) Nástroj na skrytí kabelu |

2. HLAVNÍ FUNKCE

PODPORA PARKSHIELD®

- TrueCam Hardwire kit podporuje funkci pokročilého parkovacího režimu TrueCam ParkShield®, který se automaticky aktivuje při vypnutí zapalování.
- TrueCam Hardwire kit je zároveň kompatibilní s většinou podobných funkcí jiných výrobců (v textu dále zobecněno jako automatický parkovací režim).

UNIVERZÁLNÍ PŘIPOJENÍ PŘES USB-A

- › Díky USB-A výstupu můžete pro základní funkci autokamery použít jakýkoliv napájecí kabel.
- › Avšak pro správné fungování automatického parkovacího režimu doporučujeme autokameru propojit kabelem přiloženým v balení TrueCam Hardwire kit.

STABILNÍ VÝSTUPNÍ NAPĚTÍ

- › Sada TrueCam Hardwire kit dodává stabilní napětí 5 V.
- › Je kompatibilní jak s 12 V baterií, kterou mají běžná osobní auta, tak i s vozidly s 24 V baterií.

ODLOŽENÉ ZAPNUTÍ

- › TrueCam Hardwire kit díky 5 sekundovému zpoždění po vypnutí napájení chrání vaši autokameru před zbytečným restartováním, ke kterému může docházet při nastartování motoru či jeho vypnutí.
- › TrueCam Hardwire kit zároveň také poskytuje 3 sekundové zpoždění pro přepínání mezi režimem jízdy a parkovacím režimem, což pomůže předejít nechtěnému přepnutí režimů.

3. ZÁKLADNÍ NASTAVENÍ

PARKOVACÍ SIGNALIZACE

- › Sada TrueCam Hardwire kit po vypnutí zapalování dokáže poslat signál do autokamery, takže se autokamera po vypnutí zapalování přepne do parkovacího režimu automaticky bez nutnosti manuálního nastavení. Parkovací signál lze malým posuvným přepínačem nastavit do režimu NORMAL nebo do režimu REVERSE.
 - V režimu NORMAL je TrueCam Hardwire kit kompatibilní se všemi autokamerami podporující funkci ParkShield® a s většinou autokamer podporující automatický parkovací režim.
 - Režim REVERSE je určen pro případ, že vaše auto kamera funguje přesně naopak (natáčí v režimu jízdy i při vypnutém zapalování a nahrává v režimu parkování při zapnutém zapalování). V tomto případě posuňte přepínač PARKING MODE SWITCH do druhé polohy.

OCHRANA AUTOBATERIE

- › TrueCam Hardwire kit vypne autokameru v případě poklesu napětí autobaterie pod vámi zvolenou hodnotu a tím ji chrání před vybitím.
- › Na výběr jsou 4 možnosti, které lze snadno nastavit přesunutím přepínače do vybrané polohy.
 - A. Pro autobaterie s napětím 12 V: 11,8 V, 12,0 V, 12,2 V a 12,4 V
 - B. Pro autobaterie s napětím 24 V: 23,6 V, 24,0 V, 24,4 V a 24,8 V

4. INSTALACE

CO BUDETE POTŘEBOVAT

- › TrueCam Hardwire kit
- › Set instalačního nářadí
- › Multimetr
- › Autokameru
- › Schéma pojistek ve vašem vozidle

UPOZORNĚNÍ

- › Doporučujeme provádět instalaci profesionálním technikem. Při neodborné instalaci může dojít k poruše elektroinstalace ve vozidle, případně dalším komplikacím či škodám.
- › Zjistěte si schéma pojistek vašeho vozidla a možnosti zapojení hardwire kitu.
- › Postup uvedený v manuálu je obecný a liší se dle vozu.

Ⓐ Pokud používáte autokameru s automatickým parkovacím režimem a chcete, aby autokamera automaticky přepínala mezi režimem jízdy a parkovacím režimem:

- I. Upevněte ČERNÝ kabel ke kovové konstrukci vozidla, pro správné uzemnění (nejlépe šroub na kostře vozidla).
- II. Připojte ČERVENÝ kabel na pojistku, která je konstantně pod proudem (zpravidla zelená pojistka 30 A).
- III. Připojte ŽLUTÝ kabel na pojistku, která je pod proudem pouze při sepnutí zapalování (zpravidla modrá pojistka 15 A).
- IV. Propojte TrueCam Hardwire kit napájecím kabelem s vaší autokamerou.

Ⓑ Pokud používáte autokameru s automatickým parkovacím režimem a chcete, aby autokamera fungovala v režimu jízdy i po vypnutí zapalování:

- I. Upevněte ČERNÝ kabel ke kovové konstrukci vozidla, pro správné uzemnění (nejlépe šroub na kostře vozidla).
- II. Připojte ČERVENÝ i ŽLUTÝ kabel na pojistky se stálým napájením (zpravidla zelená pojistka 30 A).
- III. Propojte TrueCam Hardwire kit napájecím kabelem s vaší autokamerou.

Ⓒ Pokud používáte autokameru s automatickým parkovacím režimem a chcete, aby autokamera fungovala v režimu jízdy a po vypnutí zapalování se vypla:

- I. Upevněte ČERNÝ kabel ke kovové konstrukci vozidla, pro správné uzemnění (nejlépe šroub na kostře vozidla).
- II. Připojte ČERVENÝ i ŽLUTÝ kabel na pojistky, které jsou pod proudem pouze při zapnutém zapalování (zpravidla modrá pojistka 15 A).
- III. Propojte TrueCam Hardwire kit napájecím kabelem s vaší autokamerou.
- IV. Vypněte v nastavení autokamery automatický parkovací režim.

Ⓓ Pokud používáte autokameru bez podpory automatického parkovacího režimu a chcete TrueCam Hardwire kit použít jako běžnou sadu hardwire kit:

- I. Upevněte ČERNÝ kabel ke kovové konstrukci vozidla, pro správné uzemnění (nejlépe šroub na kostře vozidla).
- II. ŽLUTÝ (ACC) kabel nemusíte připojovat nebo jej můžete zkombinovat s ČERVENÝM kabelem dohromady.
- III. Propojte TrueCam Hardwire kit napájecím kabelem s vaší autokamerou.

5. SPECIFIKACE

Vstup	Baterie / Uzemnění / ACC
Vstupní napětí	12 / 24 V (autodetekce)
Vstupní proud	2 A
Výstup	USB-A 10 cm
Výstupní napětí	5 V
Výstupní proud	max. 2 A
Výstupní výkon	max. 10 W
Ochrana proti	Přetížení, přepětí, přehřátí, vybití baterie, zkratování

Na adrese truecam.com/downloads naleznete aktualizovaný návod.



Hardwire kit

Mit Unterstützung der ParkShield®-Funktion

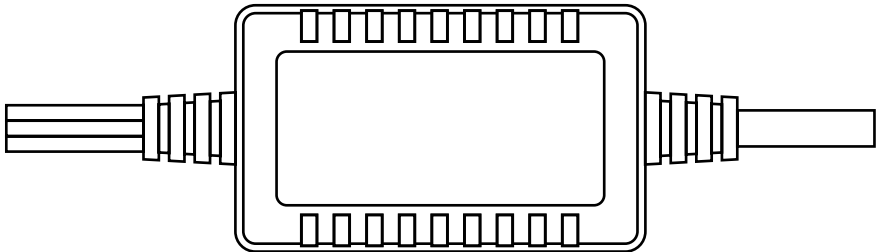

INHALT

1. VERPACKUNGSINHALT	2
2. HAUPTFUNKTIONEN	2
3. GRUNDEINSTELLUNGEN	3
4. INSTALLATION	3
5. SPEZIFIKATIONEN	4

1. VERPACKUNGSINHALT

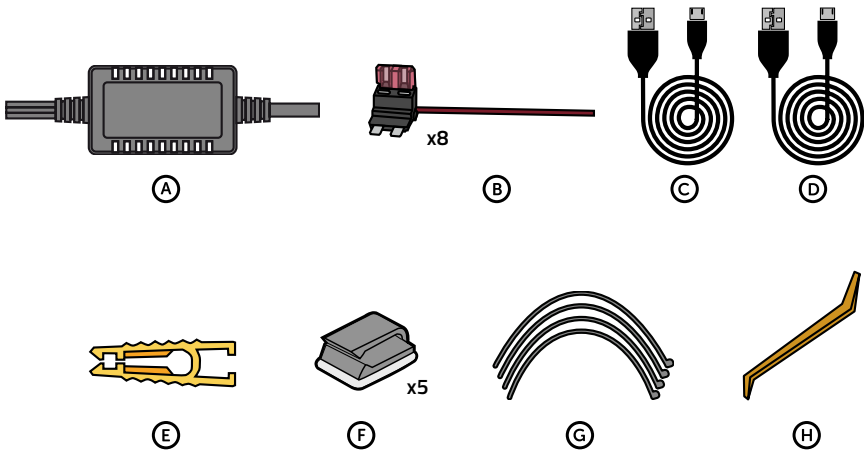

- | | |
|---|--|
| (A) TrueCam Hardwire Kit | (E) Klammer zum Herausziehen von Sicherungen |
| (B) Sicherungsadapter 8 Stück
(Low Profile Mini 2×, Mini 2×, Micro2 2×
und Standard 2×) | (F) Kabelhalterung |
| (C) Micro USB 4m Verbindungskabel | (G) Kabelbinder |
| (D) Mini USB 4m Verbindungskabel | (H) Werkzeug zum Verstecken von Kabeln |

2. HAUPTFUNKTIONEN

PARKSHIELD®-UNTERSTÜTZUNG

- › Das TrueCam Hardwire Kit unterstützt die TrueCam ParkShield®-Funktion für den erweiterten Parkmodus, der automatisch aktiviert wird, wenn die Zündung ausgeschaltet wird.
- › Das TrueCam Hardwire Kit ist auch mit den meisten ähnlichen Funktionen anderer Hersteller kompatibel (im Text allgemein als automatischer Parkmodus bezeichnet).

UNIVERSELLER ANSCHLUSS ÜBER USB-A

- › Dank des USB-A-Ausgangs können Sie jedes beliebige Stromkabel für die Grundfunktionen der Autokamera verwenden.

- › Damit der automatische Parkmodus richtig funktioniert, empfehlen wir jedoch, die Autokamera mit dem im TrueCam Hardwire Kit enthaltenen Kabel anzuschließen.

STABILE AUSGANGSSPANNUNG

- › Das TrueCam Hardwire Kit liefert eine stabile 5 V Spannung.
- › Es ist sowohl mit der 12-Volt-Batterie, die gängige Pkw haben, als auch mit Fahrzeugen mit einer 24-Volt-Batterie kompatibel.

VERZÖGERTES EINSCHALTEN

- › Das TrueCam Hardwire Kit schützt Ihre Autokamera vor unnötigen Neustarts, die beim Starten oder Abschalten des Motors auftreten können, dank einer 5 Sekunden langen Verzögerung nach dem Ausschalten.
- › Das TrueCam Hardwire Kit bietet außerdem eine 3-sekündige Verzögerung für den Wechsel zwischen Fahr- und Parkmodus, um ein versehentliches Umschalten der Modi zu verhindern.

3. GRUNDEINSTELLUNGEN

PARKSIGNAL

- › Das TrueCam Hardwire Kit kann ein Signal an die Autokamera senden; nach dem Ausschalten der Zündung schaltet die Autokamera automatisch in den Parkmodus, ohne dass manuelle Einstellungen nötig sind. Das Parksignal kann mit einem kleinen Schiebeschalter auf NORMAL oder REVERSE eingestellt werden.
 - Im NORMAL-Modus ist das TrueCam Hardwire Kit mit allen Kameras kompatibel, die ParkShield® unterstützen, sowie mit den meisten Kameras, die den automatischen Parkmodus unterstützen.
 - Der REVERSE-Modus ist für den Fall gedacht, dass Ihre Autokamera genau umgekehrt funktioniert (sie nimmt im Fahrmodus auf, auch wenn die Zündung ausgeschaltet ist, und nimmt im Parkmodus auf, wenn die Zündung eingeschaltet ist). Stellen Sie in diesem Fall den PARKING MODE SWITCH in die zweite Position.

SCHUTZ DER AUTOBATTERIE

- › Das TrueCam Hardwire Kit schaltet die Autokamera ab, wenn die Spannung der Autobatterie unter den von Ihnen gewählten Wert fällt, und schützt sie so vor Entladung.
- › Es stehen 4 Optionen zur Auswahl, die einfach durch Verschieben des Schalters in die gewünschte Position eingestellt werden können.
 - A. Für 12-V-Autobatterien: 11.8 V, 12.0 V, 12.2 V und 12.4 V
 - B. Für 24-V-Autobatterien: 23.6 V, 24.0 V, 24.4 V und 24.8 V

4. INSTALLATION

WAS SIE BENÖTIGEN

- › TrueCam Hardwire Kit
- › Installationswerkzeug-Set
- › Multimeter
- › Autokamera
- › Sicherungsschema Ihres Fahrzeugs

HINWEIS

- › Wir empfehlen, die Installation von einem Fachmann durchführen zu lassen. Ein unsachgemäßer Einbau kann zu einer Störung der Fahrzeugverkabelung oder zu anderen Komplikationen oder Schäden führen.
- › Überprüfen Sie das Sicherungsschema Ihres Fahrzeugs und die Verdrahtungsoptionen des Hardwire Kits.

► Die im Handbuch beschriebene Vorgehensweise ist allgemein und variiert je nach Fahrzeug.

(A) Wenn Sie eine Autokamera mit automatischem Parkmodus verwenden und möchten, dass die Autokamera automatisch zwischen Fahr- und Parkmodus wechselt:

- I. Befestigen Sie das SCHWARZE Kabel an der Metallkonstruktion des Fahrzeugs, um eine ordnungsgemäße Erdung zu gewährleisten (vorzugsweise eine Schraube am Fahrzeugrahmen).
- II. Schließen Sie das ROTE Kabel an eine Sicherung an, die ständig unter Strom steht (normalerweise eine grüne 30-A-Sicherung).
- III. Schließen Sie das GELBE Kabel an eine Sicherung an, die nur bei eingeschalteter Zündung unter Spannung steht (normalerweise eine blaue 15-A-Sicherung).
- IV. Verbinden Sie das TrueCam Hardwire Kit über ein Stromkabel mit Ihrer Autokamera.

(B) Wenn Sie eine Autokamera mit automatischem Parkmodus verwenden und möchten, dass die Autokamera auch bei ausgeschalteter Zündung im Fahrmodus weiterläuft:

- I. Befestigen Sie das SCHWARZE Kabel an der Metallkonstruktion des Fahrzeugs, um eine ordnungsgemäße Erdung zu gewährleisten (vorzugsweise eine Schraube am Fahrzeugrahmen).
- II. Schließen Sie sowohl das ROTE als auch das GELBE Kabel an Sicherungen mit konstanter Stromversorgung an (normalerweise eine grüne 30-A-Sicherung).
- III. Verbinden Sie das TrueCam Hardwire Kit über ein Stromkabel mit Ihrer Autokamera.

(C) Wenn Sie eine Autokamera mit automatischem Parkmodus verwenden und möchten, dass die Autokamera im Fahrmodus arbeitet und sich ausschaltet, wenn die Zündung ausgeschaltet wird:

- I. Befestigen Sie das SCHWARZE Kabel an der Metallkonstruktion des Fahrzeugs, um eine ordnungsgemäße Erdung zu gewährleisten (vorzugsweise eine Schraube am Fahrzeugrahmen).
- II. Schließen Sie sowohl das ROTE als auch das GELBE Kabel an Sicherungen an, die nur bei eingeschalteter Zündung unter Strom stehen (normalerweise die blaue 15-A-Sicherung).
- III. Verbinden Sie das TrueCam Hardwire Kit über ein Stromkabel mit Ihrer Autokamera.
- IV. Schalten Sie den automatischen Parkmodus in den Einstellungen der Autokamera aus.

(D) Wenn Sie eine Autokamera ohne Unterstützung des automatischen Parkmodus verwenden und das TrueCam Hardwire Kit als reguläres Hardwire Kit nutzen möchten:

- I. Befestigen Sie das SCHWARZE Kabel an der Metallkonstruktion des Fahrzeugs, um eine ordnungsgemäße Erdung zu gewährleisten (vorzugsweise eine Schraube am Fahrzeugrahmen).
- II. Sie brauchen das GELBE (ACC) Kabel nicht anzuschließen oder Sie können es mit dem ROTEN Kabel kombinieren.
- III. Verbinden Sie das TrueCam Hardwire Kit über ein Stromkabel mit Ihrer Autokamera.

5. SPEZIFIKATIONEN

Eingang	Batterie / Erdung / ACC
Eingangsspannung	12 / 24 V (automatische Erkennung)
Eingangsstrom	2 A
Ausgang	USB-A 10 cm
Ausgangsspannung	5 V
Ausgangsstrom	max. 2 A
Ausgangsleistung	max. 10 W
Schutz gegen	Überlast, Überspannung, Überhitzung, Batterieentladung, Kurzschluss

Bitte besuchen Sie truecam.com/downloads für aktualisierte Anweisungen.



Hardwire kit

S podporou funkcie ParkShield®

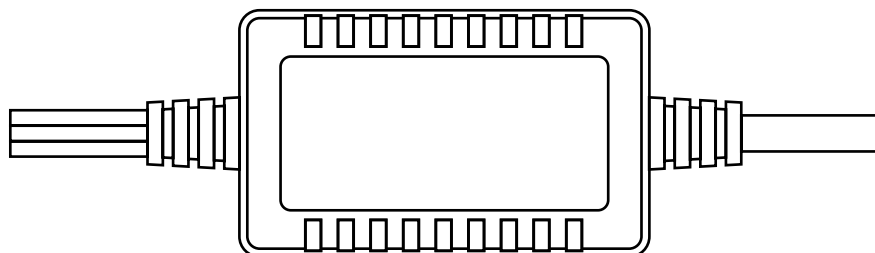

OBSAH

1. OBSAH BALENIA	2
2. HLAVNÉ FUNKCIE	2
3. ZÁKLADNÉ NASTAVENIA	3
4. INŠTALÁCIA	3
5. ŠPECIFIKÁCIA	4

1. OBSAH BALENIA

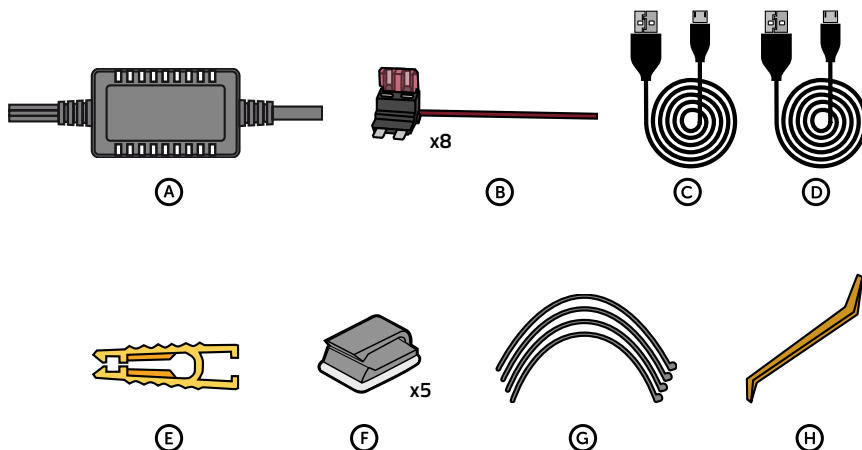

- | | |
|--|------------------------------------|
| (A) TrueCam Hardwire kit | (E) Svorka na vytiahnutie poistiek |
| (B) Adaptér na poistky 8 kusov
(low profile Mini 2×, Mini 2×, Micro2 2×
a Standard 2×) | (F) Držiak káblov |
| (C) Micro USB 4m prepojavací kábel | (G) Sťahovacie pásky |
| (D) Mini USB 4m prepojavací kábel | (H) Nástroj na skrytie kábla |

2. HLAVNÉ FUNKCIE

PODPORA PARKSHIELD®

- TrueCam Hardwire kit podporuje funkciu pokročilého parkovacieho režimu TrueCam ParkShield®, ktorý sa automaticky aktivuje pri vypnutí zapalovania.
- TrueCam Hardwire kit je zároveň kompatibilný s väčšinou podobných funkcií iných výrobcov (v texte ďalej zovšeobecnené ako automatický parkovací režim).

UNIVERZÁLNE PRIPOJENIE CEZ USB-A

- › Vďaka USB-A výstupu môžete pre základnú funkciu autokamery použiť akýkoľvek napájací kábel.
- › Avšak pre správne fungovanie automatického parkovacieho režimu odporúčame autokameru pripojiť káblom priloženým v balení TrueCam Hardwire kit.

STABILNÉ VÝSTUPNÉ NAPÄTIE

- › Sada TrueCam Hardwire kit dodáva stabilné napätie 5 V.
- › Je kompatibilné ako s 12 V batériou, ktorú majú bežné osobné autá, tak aj s vozidlami s 24 V batériou.

ODLOŽENÉ ZAPNUTIE

- › TrueCam Hardwire kit vďaka 5 sekundovému oneskoreniu po vypnutí napájania chráni vašu autokameru pred zbytočným reštartovaním, ku ktorému môže dochádzať pri naštartovaní motoru, či jeho vypnutí.
- › TrueCam Hardwire kit zároveň takisto poskytuje 3 sekundové oneskorenie pre prepínanie medzi režimom jazdy a parkovacím režimom, čo pomôže predísť nechcenému prepnutiu režimov.

3. ZÁKLADNÉ NASTAVENIA

PARKOVACIA SIGNALIZÁCIA

- › Sada TrueCam Hardwire kit po vypnutí zapaľovania dokáže poslať signál do autokamery, takže sa autokamera po vypnutí zapaľovania prepne do parkovacieho režimu automaticky bez nutnosti manuálneho nastavenia. Parkovací signál možno malým posuvným prepínačom nastaviť do režimu NORMAL alebo do režimu REVERSE.
 - V režime NORMAL je TrueCam Hardwire kit kompatibilný so všetkými autokamerami podporujúcimi funkciu ParkShield® a s väčšinou autokamier podporujúcich automatický parkovací režim.
 - Režim REVERSE je určený pre prípad, že vaša auto kamera funguje presne naopak (natáča v režime jazdy aj pri vypnutom zapaľovaní a nahráva v režime parkovania pri zapnutom zapaľovaní). V tomto prípade posuňte prepínač PARKING MODE SWITCH do druhej polohy.

OCHRANA AUTOBATÉRIE

- › TrueCam Hardwire kit vypne autokameru v prípade poklesu napätia autobatérie pod vami zvolenú hodnotu a tým ju chráni pred vybitím.
- › Na výber sú 4 možnosti, ktoré možno jednoducho nastaviť presunutím prepínača do vybranej polohy.
 - A. Pre autobatérie s napätím 12 V: 11.8 V, 12.0 V, 12.2 V a 12,4 V
 - B. Pro autobatérie s napätím 24 V: 23.6 V, 24.0 V, 24.4 V a 24,8 V

4. INŠTALÁCIA

ČO BUDETE POTREBOVAŤ

- › TrueCam Hardwire kit
- › Set inštalačného náradia
- › Multiméter
- › Autokameru
- › Schému poistiek vo vašom vozidle

UPOZORNENIE

- › Odporúčame vykonávať inštaláciu profesionálnym technikom. Pri neodbornej inštalácii môže dôjsť k poruche elektroinštalácie vo vozidle, prípadne ďalším komplikáciám, či škodám.
- › Zistite si schému poistiek vášho vozidla a možnosti zapojenia hardwire kitu.
- › Postup uvedený v manuáli je všeobecný a líši sa v závislosti od vozu.

Ⓐ Ak používate autokameru s automatickým parkovacím režimom a chcete, aby autokamera automaticky prepínala medzi režimom jazdy a parkovacím režimom:

- I. Upevnite ČIERNY kábel ku kovovej konštrukcii vozidla, pre správne uzemnenie (najlepšie skrutku na kostre vozidla).
- II. Pripojte ČERVENÝ kábel na poistku, ktorá je konštantne pod prúdom (spravidla zelená poistka 30 A).
- III. Pripojte ŽLTÝ kábel na poistku, ktorá je pod prúdom len pri zopnutí zapaľovania (spravidla modrá poistka 15 A).
- IV. Prepojte TrueCam Hardwire kit napájacím káblom s vašou autokamerou.

Ⓑ Pokiaľ používate autokameru s automatickým parkovacím režimom a chcete, aby autokamera fungovala v režime jazdy aj po vypnutí zapaľovania:

- I. Upevnite ČIERNY kábel ku kovovej konštrukcii vozidla, pre správne uzemnenie (najlepšie skrutku na kostre vozidla).
- II. Pripojte ČERVENÝ aj ŽLTÝ kábel na poistky so stálym napájaním (spravidla zelená poistka 30 A).
- III. Prepojte TrueCam Hardwire kit napájacím káblom s vašou autokamerou.

Ⓒ Ak používate autokameru s automatickým parkovacím režimom a chcete, aby autokamera fungovala v režime jazdy a po vypnutí zapaľovania sa vypila:

- I. Upevnite ČIERNY kábel ku kovovej konštrukcii vozidla, pre správne uzemnenie (najlepšie skrutku na kostre vozidla).
- II. Pripojte ČERVENÝ aj ŽLTÝ kábel na poistky, ktoré sú pod prúdom len pri zapnutom zapaľovaní (spravidla modrá poistka 15 A).
- III. Prepojte TrueCam Hardwire kit napájacím káblom s vašou autokamerou.
- IV. Vypnite v nastavení autokamery automatický parkovací režim.

Ⓓ V prípade, že používate autokameru bez podpory automatického parkovacieho režimu a chcete TrueCam Hardwire kit použiť ako bežnú sadu hardwire kit:

- I. Upevnite ČIERNY kábel ku kovovej konštrukcii vozidla, pre správne uzemnenie (najlepšie skrutku na kostre vozidla).
- II. ŽLTÝ (ACC) kábel nemusíte pripojovať alebo ho môžete skombinovať s ČERVENÝM káblom dohromady.
- III. Prepojte TrueCam Hardwire kit napájacím káblom s vašou autokamerou.

5. ŠPECIFIKÁCIA

Vstup	Batérie / Uzemnenie / ACC
Vstupné napätie	12 / 24 V (auto detekcia)
Vstupný prúd	2 A
Výstup	USB-A 10 cm
Výstupné napätie	5 V
Výstupný prúd	max. 2 A
Výstupný výkon	max. 10 W
Ochrana proti	Preťaženiu, prepätiu, prehriatiu, vybitiu batérie, skratovaniu

Na adrese trucam.com/downloads nájdete aktualizovaný návod.



Hardwire kit

Ze wsparciem funkcji ParkShield®

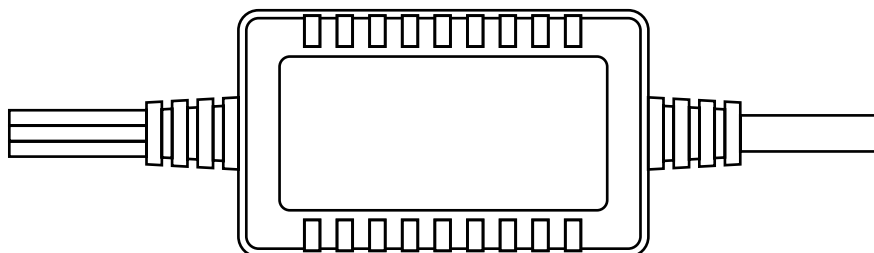

SPIS TREŚCI

1. ZAWARTOŚĆ ZESTAWU	2
2. GŁÓWNE FUNKCJE	2
3. PODSTAWOWE USTAWIENIE	3
4. INSTALACJA	3
5. SPECYFIKACJA	4

1. ZAWARTOŚĆ ZESTAWU

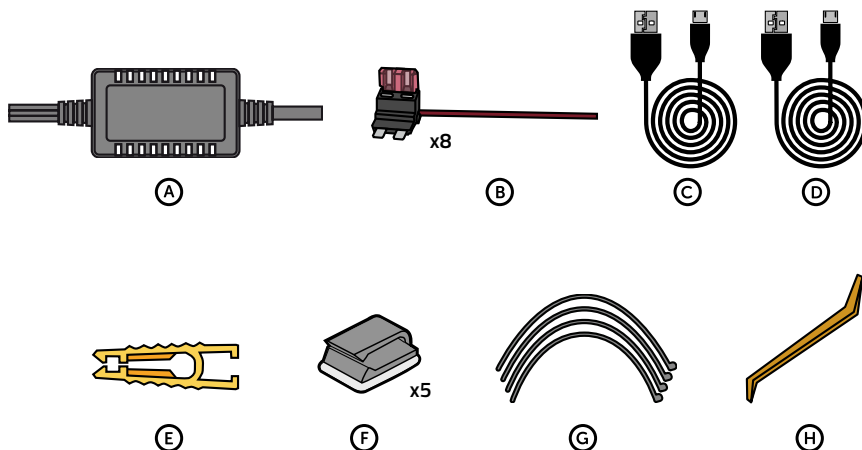

- (A) TrueCam Hardwire kit
- (B) Adapter na bezpieczniki 8 sztuk
(low profile Mini 2x, Mini 2x, Micro2 2x
i Standard 2x)
- (C) Micro USB 4m kabel połączeniowy
- (D) Mini USB 4m kabel połączeniowy

- (E) Zacisk do wyciągania bezpieczników
- (F) Uchwyt kabli
- (G) Opaski zaciskowe
- (H) Przyrząd do ukrycia kabla

2. GŁÓWNE FUNKCJE

WSPARCIE PARKSHIELD®

- TrueCam Hardwire kit wspiera funkcję zaawansowanego trybu parkowania TrueCam ParkShield®, który aktywuje się automatycznie po wyłączeniu zapłonu.
- TrueCam Hardwire kit jest również kompatybilny z większością podobnych funkcji innych producentów (dalej w tekście uogólniono jako tryb automatycznego parkowania).

UNIWERSALNE PODŁĄCZENIE PRZEZ USB-A

- › Dzięki wyjściu USB-A możesz wykorzystać do podstawowej funkcji kamery dowolny przewód zasilający.
- › Aby jednak automatyczny tryb parkowania działał prawidłowo, zalecamy podłączenie kamery za pomocą przewodu dołączonego do zestawu TrueCam Hardwire kit.

STABILNE NAPIĘCIE WYJŚCIOWE

- › Zestaw TrueCam Hardwire kit zapewnia stabilne napięcie 5V.
- › Jest kompatybilny zarówno z akumulatorem 12V, jaki posiadają zwykłe samochody osobowe, jak i pojazdami z akumulatorem 24V.

OPÓŹNIONE WŁĄCZENIE

- › TrueCam Hardwire kit dzięki 5-sekundowemu opóźnieniu wyłączenia chroni kamerę przed niepotrzebnymi restartami, które mogą wystąpić podczas uruchamiania lub wyłączenia silnika.
- › TrueCam Hardwire zapewnia również 3-sekundowe opóźnienie dla przełączania między trybem jazdy a trybem parkowania, co pomoże zapobiec przypadkowemu przełączeniu trybów.

3. PODSTAWOWE USTAWIENIE

SYGNALIZACJA PARKOWANIA

- › Zestaw TrueCam Hardwire kit może wysłać sygnał do kamery, po wyłączeniu zapłonu, dzięki czemu kamera automatycznie przełącza się w tryb parkowania po wyłączeniu zapłonu, bez konieczności ręcznego wprowadzania ustawień. Sygnał parkowania można ustawić na tryb NORMALNY lub tryb REVERSE za pomocą małego suwaka.
 - W trybie NORMAL TrueCam Hardwire kit jest kompatybilny ze wszystkimi kamerami obsługującymi funkcję ParkShield® i większością kamer z funkcją automatycznego parkowania.
 - Tryb REVERSE przeznaczony jest w przypadku, gdy kamera Twojego samochodu działa dokładnie odwrotnie (nagrywa w trybie jazdy nawet przy wyłączonym zapłonie i nagrywa w trybie parkowania z włączonym zapłonem). W takim przypadku przesuń przełącznik PARKING MODE SWITCH na drugą pozycję.

OCHRONA AKUMULATORA SAMOCHODU

- › TrueCam Hardwire kit wyłącza kamerę samochodową w przypadku spadku napięcia akumulatora samochodowego poniżej wybranej wartości, chroniąc w ten sposób przed rozładowaniem.
- › Do wyboru są 4 opcje, które można łatwo ustawić przesuwając przełącznik w wybrane położenie.
 - A. Dla akumulatorów o napięciu 12 V: 11.8 V, 12.0 V, 12.2 V i 12,4 V
 - B. Dla akumulatorów o napięciu 24 V: 23.6 V, 24.0 V, 24.4 V i 24,8 V

4. INSTALACJA

CO BĘDZIESZ POTRZEBOWAĆ:

- › TrueCam Hardwire kit
- › Zestaw narzędzi instalacyjnych
- › Multimetr
- › Kamerę samochodową
- › Schemat bezpieczników w Twoim pojeździe

UWAGA

- › Zalecamy, aby instalację wykonał profesjonalny technik. Niewłaściwa instalacja może prowadzić do uszkodzenia instalacji elektrycznej pojazdu lub innych komplikacji lub uszkodzeń.
- › Zapoznaj się ze schematem bezpieczników w swoim pojeździe i możliwościami podłączenia hardwire kit.
- › Procedura podana w instrukcji jest ogólna i różni się w zależności od samochodu.

Ⓐ Jeśli używasz kamery samochodowej z automatycznym trybem parkowania i chcesz, aby kamera samochodowa automatycznie przełączała się między trybem jazdy a trybem parkowania:

- I. Przymocuj CZARNY przewód do metalowej konstrukcji pojazdu, w celu prawidłowego uziemienia (najlepiej śruba na masie pojazdu).
- II. Podłącz CZERWONY przewód do bezpiecznika, który jest stale pod napięciem (zwykle zielony bezpiecznik 30 A).
- III. Podłącz ŻÓŁTY przewód do bezpiecznika, który jest pod napięciem tylko przy włączonym zapłonie (zwykle niebieski bezpiecznik 15 A).
- IV. Połącz TrueCam Hardwire kit przewodem zasilającym z Twoją kamerą samochodową.

Ⓑ Jeśli używasz kamery samochodowej z automatycznym trybem parkowania i chcesz, aby kamera działała w trybie jazdy nawet po wyłączeniu zapłonu:

- I. Przymocuj CZARNY przewód do metalowej konstrukcji pojazdu, w celu prawidłowego uziemienia (najlepiej śruba na masie pojazdu).
- II. Podłącz CZERWONY i ŻÓŁTY przewód do bezpieczników ze stałym zasilaniem (zwykle zielony bezpiecznik 30 A).
- III. Połącz TrueCam Hardwire kit przewodem zasilającym z Twoją kamerą samochodową.

Ⓒ Jeśli używasz kamery samochodowej z automatycznym trybem parkowania i chcesz, aby kamera działała w trybie jazdy, a po wyłączeniu zapłonu wyłączyła się:

- I. Przymocuj CZARNY przewód do metalowej konstrukcji pojazdu, w celu prawidłowego uziemienia (najlepiej śruba na masie pojazdu).
- II. Podłącz CZERWONY i ŻÓŁTY przewód do bezpieczników, które są pod napięciem tylko przy włączonym zapłonie (zwykle niebieski bezpiecznik 15 A).
- III. Połącz TrueCam Hardwire kit przewodem zasilającym z Twoją kamerą samochodową.
- IV. Wyłącz tryb automatycznego parkowania w ustawieniach kamery.

Ⓓ Jeśli używasz kamery samochodowej bez obsługi automatycznego trybu parkowania i chcesz używać TrueCam Hardwire jako zwykłego zestawu hardwire kit:

- I. Przymocuj CZARNY przewód do metalowej konstrukcji pojazdu, w celu prawidłowego uziemienia (najlepiej śruba na masie pojazdu).
- II. Nie musisz podłączać ŻÓŁTEGO (ACC) przewodu lub możesz połączyć go razem z CZERWONYM przewodem.
- III. Połącz TrueCam Hardwire kit przewodem zasilającym z Twoją kamerą samochodową.

5. SPECYFIKACJA

Wejście	Akumulator / Uziemienie / ACC
Napięcie wejściowe	12 / 24 V (autodetekcja)
Prąd wejściowy	2 A
Wyjście	USB-A 10 cm
Napięcie wyjściowe	5 V
Prąd wyjściowy	maks. 2 A
Moc wyjściowa	maks. 10 W
Ochrona przed	Przeciążeniem, przepięciem, przegrzaniem, rozładowaniem akumulatora, zwarcie

Pod adresem trucam.com/downloads można znaleźć aktualną instrukcję.



Hardwire kit

ParkShield® támogatással

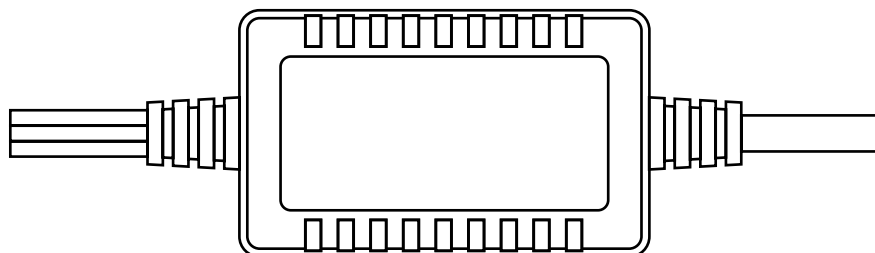

TARTALOM

1. A CSOMAGOLÁS TARTALMA	2
2. FŐ FUNKCIÓ	2
3. ALAPBEÁLLÍTÁSOK	3
4. TELEPÍTÉS	3
5. MŰSZAKI ADATOK	4

1. A CSOMAGOLÁS TARTALMA

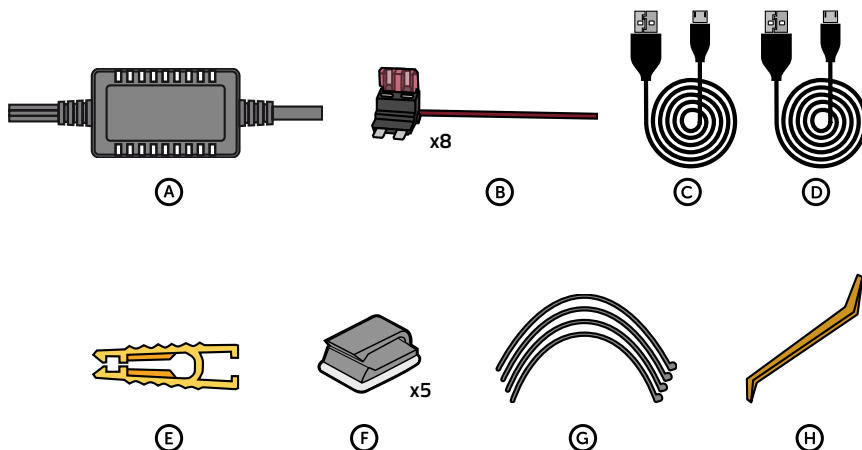

- | | |
|--|-----------------------------------|
| A TrueCam Hardwire szett | E Biztosítékkihúzó bilincs |
| B Biztosíték adapter 8 darabos
(low profile Mini 2x, Mini 2x, Micro2 2x
és Standard 2x) | F Kábeltartó |
| C Micro USB 4m csatlakozókábel | G Kötegelő szalagok |
| D Mini USB 4m csatlakozókábel | H Kábelrejtő szerszám |

2. FŐ FUNKCIÓ

PARKSHIELD® TÁMOGATÁS

- A TrueCam Hardwire szett támogatja a TrueCam ParkShield® gyújtás kikapcsolásakor automatikusan aktiválódó fejlett parkolási üzemmód funkcióját.
- A TrueCam Hardwire készlet más gyártók hasonló funkcióival is kompatibilis (a szövegben ezt követően általános értelmű automatikus parkolási módként szerepel).

UNIVERZÁLIS USB-A CSATLAKOZÓ

- Az USB-A kimenetnek köszönhetően a videokamera alapfunkcióhoz bármilyen tápkábelt használhat.
- Ahhoz azonban, hogy az automatikus parkolási mód megfelelően működjön, ajánlott az autós kamerát a TrueCam Hardwire készletben található kábellel csatlakoztatni.

STABIL BEMENETI FESZÜLTSEG

- A TrueCam Hardwire készlet stabil 5 V-os feszültséget biztosít.
- Kompatibilis mind a személygépkocsikban általános 12V-os akkumulátorral, mind a 24V-os akkumulátorral rendelkező járművekkel.

KÉSELTETETT BEKAPCSOLÁS

- A TrueCam Hardwire szett az 5 másodperces késleltetésnek köszönhetően megvédi a műszerfalú kamerát a motor beindításakor vagy leállításakor esetenként előforduló szükségtelen újraindulástól.
- A TrueCam Hardwire szett 3 másodperces késleltetést biztosít a vezetési és a parkolási üzemmódok közötti váltáskor, amivel segít megelőzni a véletlen módváltást.

3. ALAPBEÁLLÍTÁSOK

PARKOLÁSJELZÉS

- A TrueCam Hardwire szett képes a gyújtás kikapcsolásakor jelet küldeni az autós kamerának, így az autós kamera a gyújtás kikapcsolásakor anélkül, hogy manuális átállásra lenne szükség, automatikusan parkolás üzemmódba kapcsol. A parkolójelzés egy kis kapcsolóval NORMAL vagy REVERSE üzemmódba állítható.
 - NORMAL üzemmódban a TrueCam Hardwire szett kompatibilis az összes ParkShield®-et, valamint a legtöbb automatikus parkolási módot támogató kamerával.
 - A REVERSE üzemmódot arra az esetre tervezték, amikor az autós kamera pont fordítva működik (vezetés üzemmódban kikapcsolt gyújtás, parkolási üzemmódban pedig bekapcsolt gyújtás esetén rögzít). Ez esetben állítsa a PARKING MODE SWITCH kapcsolót a másik állásba.

AUTÓ AKKU VÉDELEM

- A TrueCam Hardwire szett kikapcsolja az autós kamerát, ha az autó akkumulátorának feszültsége a kiválasztott érték alá csökken, így megóvva azt a lemerüléstől.
- 4 lehetőség közül lehet választani, amelyek a kapcsoló kiválasztott pozícióba történő állításával könnyen beállíthatók.
 - A. 12 V-os autóakkumulátorokhoz: 11.8 V, 12.0 V, 12.2 V és 12.4 V
 - B. 24 V-os autóakkumulátorokhoz: 23.6 V, 24.0 V, 24.4 V és 24,8 V

4. TELEPÍTÉS

KELLÉKEK

- TrueCam Hardwire kit
- Telepítő szerszámkészlet
- Multiméter
- Autós kamera
- A jármű biztosítékainak rajza

FIGYELEM

- Ajánlott a telepítést szakemberre bízni. A nem megfelelő telepítés a jármű elektromos vezetékeinek meghibásodásához vagy egyéb komplikációkhoz, károkhoz vezethet.
- Ellenőrizze le a jármű biztosítékainak rajzát, valamint a hardwire kit bekötési lehetőségeit.
- Az útmutatóban ismertetett eljárás általános, és autótól függően változik.

Ⓐ Ha automatikus parkolási móddal rendelkező autós kamerát használ, és azt szeretné, hogy az autós kamera automatikusan váltson a vezetés és a parkolás mód között:

- I. A megfelelő földelés érdekében rögzítse a FEKETE kábelt a jármű fémszerkezetéhez (lehetőleg a jármű vázán lévő csavarhoz).
- II. Csatlakoztassa a PIROS kábelt egy állandóan feszültség alatt lévő biztosítékhoz (általában zöld 30 A-es biztosíték).
- III. Csatlakoztassa a SÁRGA kábelt egy olyan biztosítékhoz, amely csak a gyújtás bekapcsolásakor van feszültség alatt (általában 15 A-es kék biztosíték).
- IV. Kapcsolja össze tápkábelrel a TrueCam Hardwire készletet az autós kamerájával.

Ⓑ Ha automatikus parkolási móddal rendelkező autós kamerát használ, és azt szeretné, hogy az autós kamera akkor is tovább működjön vezetési módban, ha a gyújtás ki van kapcsolva:

- I. A megfelelő földelés érdekében csatlakoztassa a FEKETE kábelt a jármű fémszerkezetéhez. (lehetőleg egy csavar a jármű karosszériáján).
- II. Csatlakoztassa a PIROS és a SÁRGA kábelt is állandó feszültség alatt lévő biztosítékhoz (általában 30 A-es zöld biztosíték).
- III. Kapcsolja össze tápkábelrel a TrueCam Hardwire készletet az autós kamerájával.

Ⓒ Ha automatikus parkolási móddal rendelkező autós kamerát használ, és azt szeretné, hogy az autós kamera vezetés módban működjön, és a gyújtás kikapcsolásakor kikapcsoljon:

- I. A megfelelő földelés érdekében csatlakoztassa a FEKETE kábelt a jármű fémszerkezetéhez (lehetőleg egy a jármű vázán található csavarhoz).
- II. A PIROS és a SÁRGA kábelt olyan biztosítékokhoz csatlakoztassa, amelyek csak a gyújtás bekapcsolásakor vannak feszültség alatt (általában 15 A-es kék biztosíték).
- III. Kapcsolja össze tápkábelrel a TrueCam Hardwire készletet az autós kamerájával.
- IV. Az autós kamera beállításaiiban kapcsolja ki az automatikus parkolási módot.

Ⓓ Ha olyan autós kamerát használ, amely nem támogatja az automatikus parkolást, és a TrueCam Hardwire szettet normál hardwire szettként szeretné használni:

- I. A megfelelő földelés érdekében csatlakoztassa a FEKETE kábelt a jármű fémszerkezetéhez (lehetőleg egy a jármű vázán található csavarhoz).
- II. A SÁRGA (ACC) kábelt nem kell csatlakoztatnia, vagy a PIROS kábellel is összekombinálhatja.
- III. Kapcsolja össze tápkábelrel a TrueCam Hardwire készletet az autós kamerájával.

5. MŰSZAKI ADATOK

Bemenet	Akku / Földelés / ACC
Bemeneti feszültség	12 / 24 V (öndetektálás)
Kimeneti áramerősség	2 A
Kimenet	USB-A 10 cm
Kimeneti feszültség	5 V
Kimeneti áramerősség	max. 2 A
Kimeneti teljesítmény	max. 10 W
Védelem	Túlterheléssel, túlfeszültséggel, túlmelegedéssel, akkumulátor kislúléssel, rövidzárlattal szemben

Kérjük, hogy a frissített útmutatóért látogasson el a truecam.com/downloads oldalra.



Hardwire kit

S podporo funkcije ParkShield®

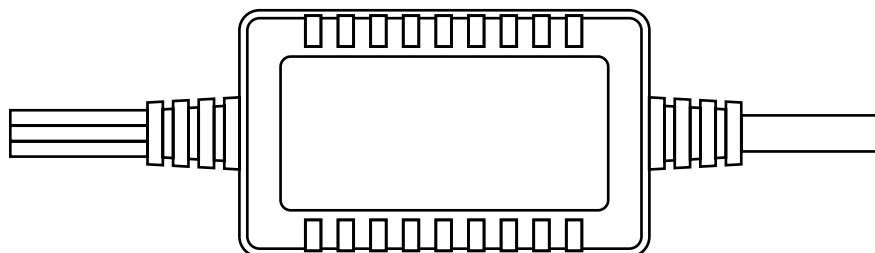

KAZALO

1. VSEBINA PAKIRANJA.....	2
2. GLAVNE FUNKCIJE.....	2
3. OSNOVNA NASTAVITEV.....	3
4. INŠTALACIJA.....	3
5. SPECIFIKACIJE.....	4

1. VSEBINA PAKIRANJA

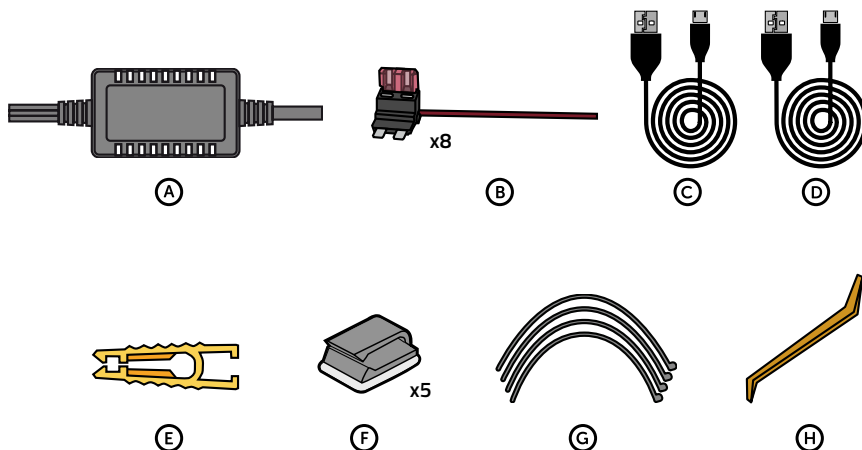

(A) TrueCam Hardwire kit

(B) Adapter za varovalke osem kosov
(low profile Mini 2×, Mini 2×, Micro2 2×
i Standard 2×)

(C) Micro USB 4m povezovalni kabel

(D) Mini USB 4m povezovalni kabel

(E) Spona za poteg varovalk

(F) Držalo kablov

(G) Zategnitveni trakovi

(H) Orodje za prikritje kabla

2. GLAVNE FUNKCIJE

PODPORA PARKSHIELD®

- TrueCam Hardwire kit podpira funkcijo naprednega načina parkiranja TrueCam ParkShield®, ki se samodejno aktivira, ko vklopite vžig.
- TrueCam Hardwire kit je hkrati združljiv z večino podobnih funkcij od drugih proizvajalcev (v besedilu opisano kot samodejni način parkiranja).

UNIVERZALNA PRIKLJUČITEV PREKO USB-A

- › Zahvaljujoč USB-A izhodu lahko za osnovne funkcije avtomobilске kamere uporabljate kakršen koli polnilni kabel.
- › Vendar pa za pravilno delovanje samodejnega načina parkiranja priporočamo, da se avtomobilska kamera poveže s kablom, ki je priložen v pakiranju TrueCam Hardwire kit.

STABILNA IZHODNA NAPETOST

- › Komplet TrueCam Hardwire kit dobavlja stabilno napetost 5V.
- › Je združljiv tako z 12V akumulatorjem, ki ga najdemo v osebnih avtomobilih, kot tudi z vozili z 24V akumulatorjem.

ZAKASNELI VKLOP

- › TrueCam Hardwire kit zahvaljujoč pet-sekundni zakasnitvi po izklopu napajanja štiti vašo avtomobilsko kamero pred neželenim restartiranjem, do katerega lahko pride pri zagonu motorja ali pa pri njegovem izklopu.
- › TrueCam Hardwire kit hkrati omogoča tri-sekundno zakasnitev za preklapljanje med načini vožnje in načinom parkiranja, s čimer se izognete neželenemu preklapljanju med načini.

3. OSNOVNA NASTAVITEV

PARKIRNA SIGNALIZACIJA

- › Komplet TrueCam Hardwire kit po izklopu vžiga lahko pošlje signal v avtomobilsko kamero, tako da se ta kamera po izklopu vžiga preklopi v način parkiranja samodejno, tj. brez potrebe po ročni nastavitvi. Parkirni signal se lahko z majhnim pomičnim stikalom nastavi v način NORMAL ali pa v način REVERSE.
 - V načinu NORMAL je TrueCam Hardwire kit združljiv z vsemi avtomobilskimi kamerami, ki podpirajo funkcijo ParkShield® in z večino avtomobilskih kamer, ki podpirajo samodejni način parkiranja.
 - Način REVERSE je namenjen za primer, ko vaša avtomobilska kamera deluje točno obratno (snema v načinu vožnje tudi pri izključenem vžigu in snema v načinu parkiranja pri vključenem vžigu). V tem primeru premaknite stikalo PARKING MODE SWITCH v drugo lego.

ZAŠČITA AVTOMOBILSKEGA AKUMULATORJA

- › TrueCam Hardwire kit izklopi avtomobilsko kamero v primeru padca napetosti akumulatorja pod vam izbrano vrednost in jo tako zaščiti pred izpraznitvijo.
- › Na izbor imate štiri možnosti, ki se lahko enostavno nastavijo s premikom stikala v izbrane lege.
 - A. Za avtomobilске akumulatorje z napetostjo 12 V: 11.8 V, 12.0 V, 12.2 V in 12.4 V
 - B. Za avtomobilске akumulatorje z napetostjo 24 V: 23.6 V, 24.0 V, 24.4 V in 24,8 V

4. INŠTALACIJA

KAJ BOSTE POTREBOVALI

- › TrueCam Hardwire kit
- › Komplet orodja za inštalacijo
- › Multimeter
- › Avtomobilska kamera
- › Shema varovalk v vašem vozilu

OPOZORILO

- › Priporočamo, da inštalacijo izvede profesionalni tehnik. V primeru nestrokovne inštalacije lahko pride do okvare elektroinštalacije v vozilu ali pa do drugih komplikacij ali poškodb.
- › Zagotovite si shemo varovalk vašega vozila in možnosti priključitve strojne opreme hardware kita.
- › Postopek, ki je naveden v navodilih, je splošen in se lahko razlikuje glede na vozilo.

Ⓐ Če uporabljate avtomobilsko kamero s samodejnim načinom parkiranja in želite, da avtomobilska kamera samodejno preklaplja med načini vožnje in načinom parkiranja:

- I. Pritrdite ČRN kabel h kovinski konstrukciji vozila, za pravilno ozemljitev (najbolje vijak na ogrodju vozila).
- II. Priključite RDEČ kabel na varovalko, ki je stalno pod tokom (večinoma je to zelena varovalka 30 A).
- III. Priključite RUMEN kabel na varovalko, ki je pod tokom samo v primeru prižiga vžiga (večinoma je to modra varovalka 15 A).
- IV. Povežite TrueCam Hardwire kit z napajalnim kablom z vašo avtomobilsko kamero.

Ⓑ Če uporabljate avtomobilsko kamero s samodejnim načinom parkiranja in želite, da avtomobilska kamera deluje v načinu vožnje tudi po izklopa vžiga:

- I. Pritrdite ČRN kabel h kovinski konstrukciji vozila, za pravilno ozemljitev (najbolje vijak na ogrodju vozila).
- II. Priključite RDEČ in RUMEN kabel na varovalko s stalnim napajanjem (večinoma je to zelena varovalka 30 A).
- III. Povežite TrueCam Hardwire kit z napajalnim kablom z vašo avtomobilsko kamero.

Ⓒ Če uporabljate avtomobilsko kamero s samodejnim načinom parkiranja in želite, da avtomobilska kamera deluje v načinu vožnje in se po izklopu vžiga izklopi:

- I. Pritrdite ČRN kabel h kovinski konstrukciji vozila, za pravilno ozemljitev (najbolje vijak na ogrodju vozila).
- II. Priključite RDEČ in RUMEN kabel na varovalki, ki sta pod tokom samo pri prižganem vžigu (večinoma je to modra varovalka 15 A).
- III. Povežite TrueCam Hardwire kit z napajalnim kablom z vašo avtomobilsko kamero.
- IV. Izklopite v nastavitvi avtomobilске kamere samodejni način parkiranja.

Ⓓ Če uporabljate avtomobilsko kamero brez podpore samodejnega načina parkiranja in želite TrueCam Hardwire kit uporabljati kot običajni komplet hardwire kit:

- I. Pritrdite ČRN kabel h kovinski konstrukciji vozila, za pravilno ozemljitev (najbolje vijak na ogrodju vozila).
- II. RUMEN (ACC) kabel ni potrebno priključiti ali pa ga lahko skombinirate z RDEČIM kablom skupaj.
- III. Povežite TrueCam Hardwire kit z napajalnim kablom z vašo avtomobilsko kamero.

5. SPECIFIKACIJE

Vhod	Akumulator / Ozemljitev / ACC
Vstopna napetost	12 / 24 V (samodetekcija)
Vhodni tok	2 A
Izhod	USB-A 10 cm
Izhodna napetost	5 V
Izhodni tok	maks. 2 A
Izhodna moč	maks. 10 W
Zaščita proti	Preobremenitvi, prenapetosti, pregretju, izpraznitvi akumulatorja, kratkemu stiku

Na naslovu truecam.com/downloads najdete najnovejša navodila.



Hardwire kit

S potporom značajke ParkShield®

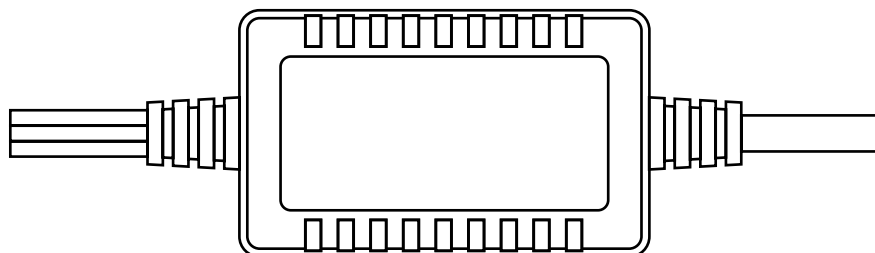

SADRŽAJ

1. SADRŽAJ PAKOVANJA	2
2. GLAVNE ZNAČAJKE	2
3. OSNOVNE POSTAVKE	3
4. UGRADNJA	3
5. SPECIFIKACIJE	4

1. SADRŽAJ PAKOVANJA

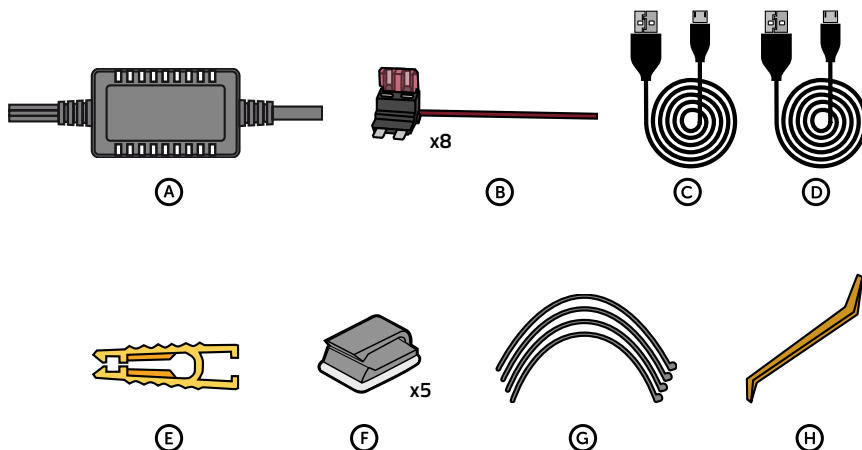

- | | |
|--|--------------------------------|
| (A) TrueCam Hardwire kit | (E) Alat za skidanje osigurača |
| (B) Adapter za osigurače 8 kom
(low profile Mini 2×, Mini 2×, Micro2 2×
i Standard 2×) | (F) Nosač kabela |
| (C) Micro USB 4m spojni kabel | (G) Vezice za kabele |
| (D) Mini USB 4m spojni kabel | (H) Alat za skrivanje kabela |

2. GLAVNE ZNAČAJKE

POTPORA PARKSHIELD®

- TrueCam Hardwire kit podržava značajku naprednog parking modusa TrueCam ParkShield®, koji se automatski aktivira pri isključenju paljenja.
- TrueCam Hardwire kit je istovremeno kompatibilan s većinom sličnih značajki drugih proizvođača (u daljnjem tekstu općenito kao automatski parking modus).

UNIVERZALNO POVEZIVANJE PUTEM USB-A

- Zahvaljujući USB-A izlazu možete za osnovnu značajku auto kamere upotrijebiti bilo koji kabel napajanja.
- Međutim, radi ispravnog rada automatskog parking modusa preporučujemo da se auto kamera poveže kabelom koji je priložen u pakovanju TrueCam Hardwire kit.

STABILAN IZLAZNI NAPON

- Set TrueCam Hardwire kit daje stabilan napon od 5V.
- Kompatibilan je kako s baterijom od 12V, koja se nalazi u standardnim osobnim automobilima, tako i s vozilima s baterijom od 24V.

ODGOĐENO UKLJUČENJE

- Zahvaljujući odgodi uključivanja u trajanju od 5 sekundi nakon prekida napajanja, TrueCam Hardwire kit štiti vašu auto kameru od nepotrebnog ponovnog pokretanja do kojeg može dolaziti pri paljenju ili gašenju motora.
- TrueCam Hardwire kit istovremeno osigurava odgodu od 3 sekunde pri prebacivanju s modusa vožnje u parking modus, što pomaže u sprječavanju slučajne izmjene modusa.

3. OSNOVNE POSTAVKE

SIGNALIZACIJA PARKIRANJA

- Set TrueCam Hardwire kit nakon gašenja motora može poslati signal u auto kameru, tako da će auto kamera nakon gašenja motora automatski prijeći u parking modus, bez potrebe ručnog uključivanja. Signal parkiranja se pomoću malog pomičnog prekidača može podesiti u modus NORMAL ili u modus REVERSE.
 - U modusu NORMAL je TrueCam Hardwire kit kompatibilan sa svim auto kamerama koje podržavaju značajku ParkShield® te s većinom auto kamera koje podržavaju automatski parking modus.
 - Modus REVERSE je namijenjen za slučaj da vaša auto kamera radi upravo obratno (snima u modusu vožnje i kada je ugašen motor te snima u parking modusu i pri upaljenom motoru). U tom slučaju prebacite prekidač PARKING MODE SWITCH u drugi položaj.

ZAŠTITA AKUMULATORA

- TrueCam Hardwire kit će isključiti auto kameru u slučaju pada napona akumulatora ispod vrijednosti koju zadate, čime će ga štiti od ispražnjavanja.
- Na raspolaganju su 4 opcije koje se mogu jednostavno podesiti prebacivanjem prekidača u odabrani položaj.
 - A. Za akumulatore s naponom od 12 V: 11.8 V, 12.0 V, 12.2 V i 12,4 V
 - B. Za akumulatore s naponom od 24 V: 23.6 V, 24.0 V, 24.4 V i 24,8 V

4. UGRADNJA

ŠTO ĆETE TREBATI

- TrueCam Hardwire kit
- Set alata za ugradnju
- Multimetar
- Auto kameru
- Shemu osigurača u vašem vozilu

UPOZORENJE

- Preporučujemo da ugradnju izvede profesionalni tehničar. U slučaju nestručne ugradnje može doći do oštećenja električnih instalacija u vozilu, odnosno drugih komplikacija ili šteta.
- Osigurajte shemu osigurača vašeg vozila i mogućnosti priključenja hardwire seta.
- Postupak koji je naveden u priručniku je opći i razlikuje se ovisno od tipa vozila.

Ⓐ Ako upotrebljavate auto kameru s automatskim parking modusom i želite da auto kamera automatski prelazi između modusa vožnje i parking modusa:

- I. Pričvrstite CRNI kabel uz metalnu konstrukciju vozila radi ispravnog uzemljenja (najbolje za šaraf na masi vozila).
- II. Priključite CRVENI kabel u osigurač koji je pod neprekidnom strujom (po pravilu zeleni osigurač od 30 A).
- III. Priključite ŽUTI kabel u osigurač koji je pod strujom samo pri uključanju paljenja (po pravilu plavi osigurač od 15 A).
- IV. Spojite TrueCam Hardwire kit kabelom napajanja s vašom auto kamerom.

Ⓑ Ako upotrebljavate auto kameru s automatskim parking modusom i želite da auto kamera radi u modusu vožnje i nakon gašenja motora:

- I. Pričvrstite CRNI kabel uz metalnu konstrukciju vozila radi ispravnog uzemljenja (najbolje za šaraf na masi vozila).
- II. Priključite CRVENI i ŽUTI kabel u osigurače s neprekidnim napajanjem (po pravilu zeleni osigurač od 30 A).
- III. Spojite TrueCam Hardwire kit kabelom napajanja s vašom auto kamerom.

Ⓒ Ako upotrebljavate auto kameru s automatskim parking modusom i želite da auto kamera radi u modusu vožnje te da se nakon gašenja motora isključi:

- I. Pričvrstite CRNI kabel uz metalnu konstrukciju vozila radi ispravnog uzemljenja (najbolje za šaraf na masi vozila).
- II. Priključite CRVENI i ŽUTI kabel u osigurače koji su pod strujom samo pri uključanju paljenja (po pravilu plavi osigurač od 15 A).
- III. Spojite TrueCam Hardwire kit kabelom napajanja s vašom auto kamerom.
- IV. U postavkama auto kamere isključite automatski parking modus.

Ⓓ Ako upotrebljavate auto kameru bez potpore automatskog parking modusa i želite da upotrijebite TrueCam Hardwire kit samo kao standardni hardwire set:

- I. Pričvrstite CRNI kabel uz metalnu konstrukciju vozila radi ispravnog uzemljenja (najbolje za šaraf na masi vozila).
- II. ŽUTI (ACC) kabel ne morate priključivati ili ga možete skombinirati s CRVENIM kabelom.
- III. Spojite TrueCam Hardwire kit kabelom napajanja s vašom auto kamerom.

5. SPECIFIKACIJE

Ulaz	Baterija / Uzemljenje / ACC
Ulazni napon	12 / 24 V (automatska detekcija)
Ulazna struja	2 A
Izlaz	USB-A 10 cm
Izlazni napon	5 V
Izlazna struja	maks. 2 A
Izlazna snaga	maks. 10 W
Zaštita od	Preopterećenja, prenapona, pregrijavanja, pražnjenja baterije, kratkog spoja

Na adresi truecam.com/downloads možete preuzeti ažurne upute.